

ヴァンテックHIパイプ

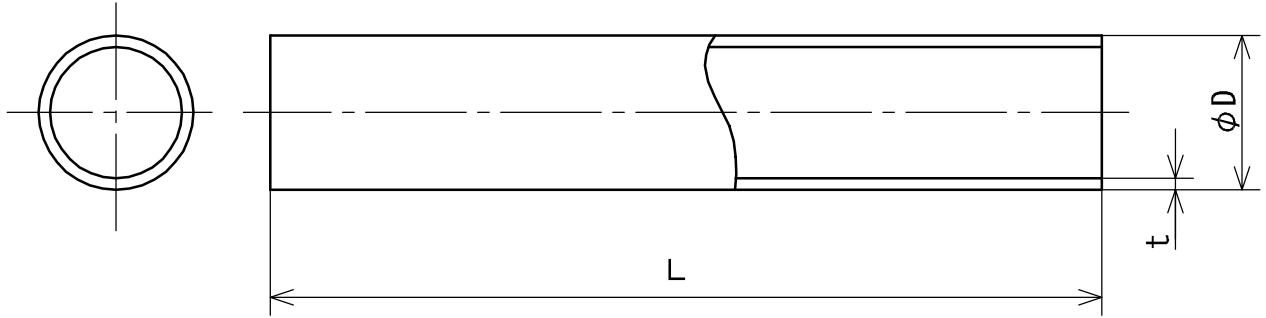

(単位：mm)

| 呼び径 | 外径D | | | 厚さt | | 長さL | |
|-------|-------|-------------|----------|------|------|------|------------|
| | 基準寸法 | 最大・最小外径の許容差 | 平均外径の許容差 | 基準寸法 | 許容差 | 基準寸法 | 許容差 |
| 13 | 18.0 | ±0.2 | ±0.2 | 2.5 | ±0.2 | 4000 | +30 -10 |
| 16 | 22.0 | ±0.2 | ±0.2 | 3.0 | ±0.3 | | |
| 20 | 26.0 | ±0.2 | ±0.2 | 3.0 | ±0.3 | | |
| 25 | 32.0 | ±0.2 | ±0.2 | 3.5 | ±0.3 | | |
| 30 | 38.0 | ±0.3 | ±0.2 | 3.5 | ±0.3 | | |
| 40 | 48.0 | ±0.3 | ±0.2 | 4.0 | ±0.3 | | |
| 50 | 60.0 | ±0.4 | ±0.2 | 4.5 | ±0.4 | | |
| ※ 65 | 76.0 | ±0.5 | ±0.2 | 4.5 | ±0.4 | | |
| 75 | 89.0 | ±0.5 | ±0.2 | 5.9 | ±0.4 | | |
| 100 | 114.0 | ±0.6 | ±0.2 | 7.1 | ±0.5 | | |
| ※ 125 | 140.0 | ±0.8 | ±0.3 | 7.5 | ±0.5 | | |
| 150 | 165.0 | ±1.0 | ±0.3 | 9.6 | ±0.6 | | |

- 備考
1. 最大・最小外径Dの許容差とは、任意断面における外径測定値の最大値及び最小値（最大・最小外径）と基準寸法の差をいう。
 2. 平均外径の許容差とは、任意断面における相互に等間隔な2方向の外径の測定値の平均値（平均外径）と基準寸法との差をいう。
 3. ※は、塩化ビニル管・継手協会規格（AS 20）に基づく。

| | | | | |
|------------|----------------------|---------|------------|----------|
| 品名 | 水道用耐衝撃性硬質塩化ビニル管 | 規格 | JIS K 6742 | 受領印 |
| | プレーンエンド直管（HI VP）【4m】 | | | |
| 株式会社ヴァンテック | 図番 | W-30010 | 管理No. | 05050816 |
| | | | | |