

ヴァンテックパイプ

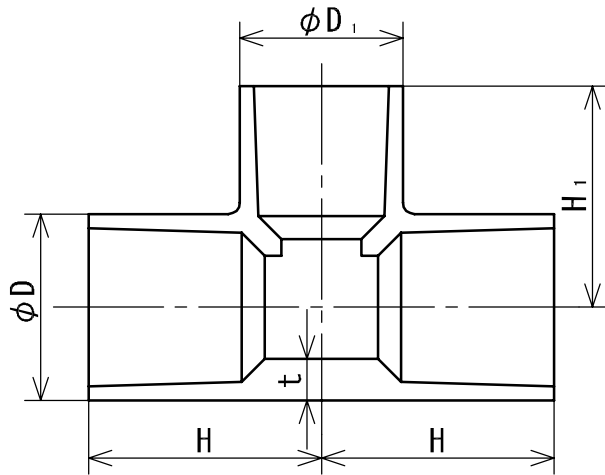

(呼び径 13 ~ 50)

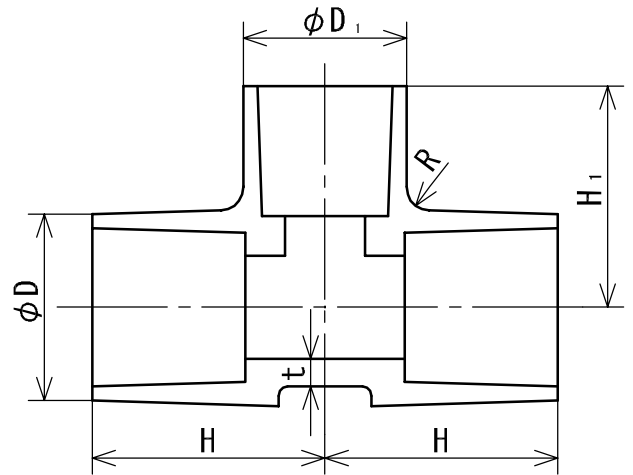

(呼び径 65 ~ 150)

(単位 : mm)

呼び径	D	t	H	D_1	H_1
13	24.0 ^{-0.6}	3.0 ^{-0.3}	36 ^{+5/-1}	24.0 ^{-0.6}	36 ^{+5/-1}
16	29.0 ^{-0.7}	3.5 ^{-0.3}	43 ^{+5/-1}	29.0 ^{-0.7}	43 ^{+5/-1}
20	33.0 ^{-0.8}	3.5 ^{-0.3}	50 ^{+5/-1}	33.0 ^{-0.8}	50 ^{+5/-1}
25	40.0 ^{-1.0}	4.0 ^{-0.4}	58 ^{+5/-1}	40.0 ^{-1.0}	58 ^{+5/-1}
30	46.0 ^{-1.0}	4.0 ^{-0.4}	65 ^{+5/-1}	46.0 ^{-1.0}	65 ^{+5/-1}
40	57.0 ^{-1.2}	4.5 ^{-0.4}	82 ^{+5/-1}	57.0 ^{-1.2}	82 ^{+5/-1}
50	70.0 ^{-1.5}	5.0 ^{-0.5}	96 ^{+5/-1}	70.0 ^{-1.5}	96 ^{+5/-1}
※ 65	87.0 ^{-1.5}	6.6 ^{-0.5}	110 ^{+5/-1}	87.0 ^{-1.5}	110 ^{+5/-1}
75	102.0 ^{-1.5}	8.0 ^{-0.5}	120 ^{+5/-1}	102.0 ^{-1.5}	120 ^{+5/-1}
100	130.0 ^{-1.8}	10.0 ^{-0.6}	152 ^{+5/-1}	130.0 ^{-1.8}	152 ^{+5/-1}
※ 125	157.0 ^{-1.8}	11.0 ^{-0.6}	187 ^{+5/-1}	157.0 ^{-1.8}	187 ^{+5/-1}
150	186.0 ^{-2.0}	13.0 ^{-0.8}	230 ^{+5/-1}	186.0 ^{-2.0}	230 ^{+5/-1}

- 備考 1. ※は、塩化ビニル管・継手協会規格 (AS 21) に基づく。
 2. Rは、10mm以上とする。

品名	水道用硬質塩化ビニル管継手		規格	JIS K 6743	受領印
	チーズ (T)				
株式会社ヴァンテック		図番	W-10150	管理No.	04050816