

ヴァンテックパイプ

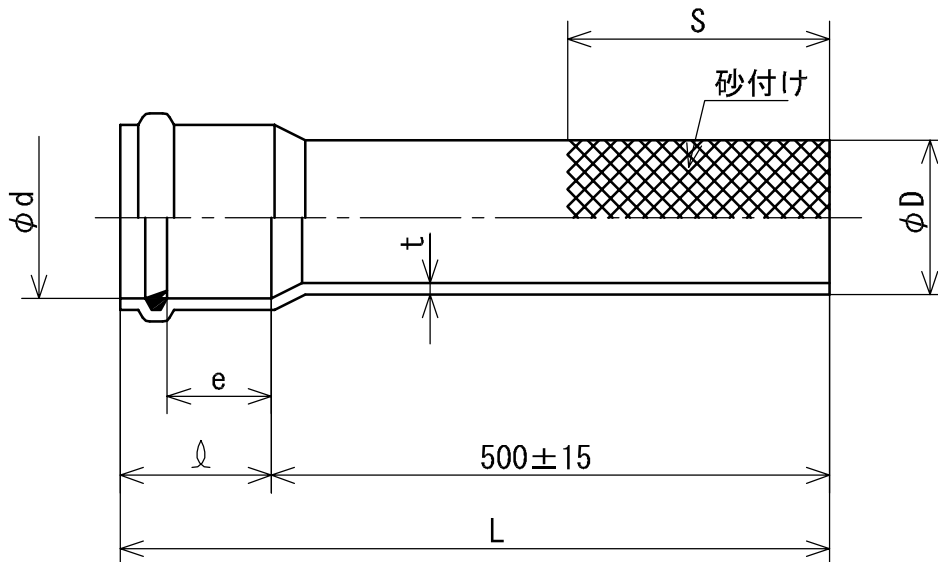

(単位：mm)

呼び径	d	\varnothing	e	D	t	L	S
150	166.2±0.4	156 ⁺⁶ / ₀	84	165±0.5	8.9+1.4	656	200
200	217.3±0.4	135±5	76	216±0.7	10.3+1.4	635	250
250	268.6±0.5	155±5	82	267±0.9	12.7+1.8	655	
300	320.8±1.4	188±5	93	318±1.0	15.1+2.2	688	

備考 1. e, Lは参考値, Sは標準値とする。

品名 下水道用硬質塩化ビニル管継手
上流用マンホール継手 VP用 (MR-VP)



規格 JSWAS K-6

受領印

株式会社ヴァンテック

図番

SW-30700

管理No.

01050816