

ヴァンテックパイプ

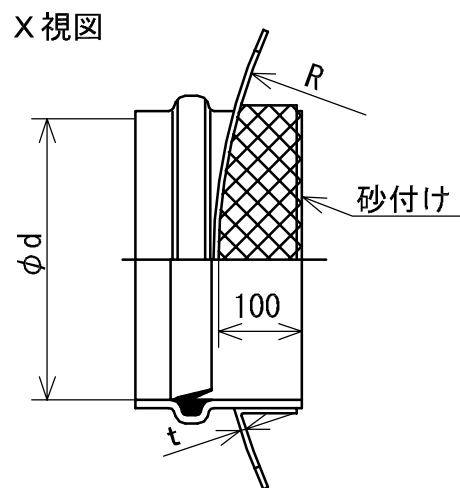
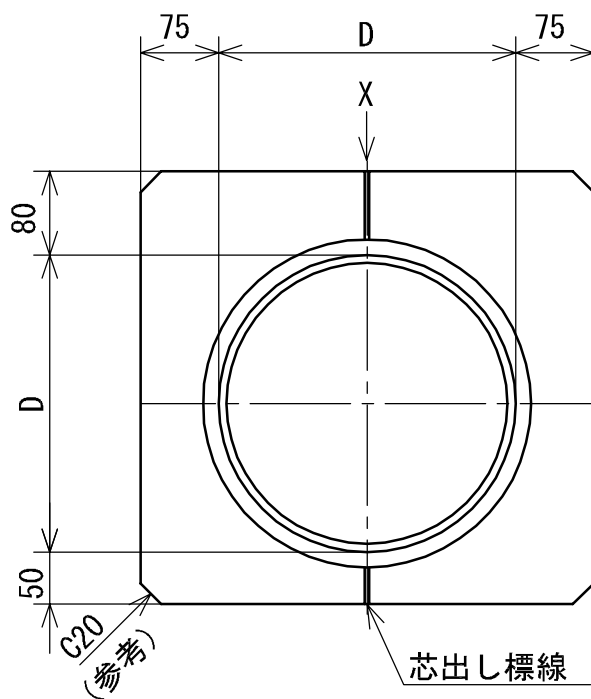

(単位: mm)

呼び径	d	t	R	D (参考)	備考
150×900	166.2	4.5	450	177	0号ユニホール用
150×1050	166.2	4.5	525	177	1号ユニホール用
150×1300	166.2	4.5	650	177	1号マンホール用
150×1400	166.2	4.5	700	177	2号ユニホール用
200×900	217.3	4.5	450	231	0号ユニホール用
200×1050	217.3	4.5	525	231	1号ユニホール用
200×1300	217.3	4.5	650	231	1号マンホール用
200×1400	217.3	4.5	700	231	2号ユニホール用
250×1050	268.6	4.5	525	285	1号ユニホール用
250×1300	268.6	4.5	650	285	1号マンホール用
250×1400	268.6	4.5	700	285	2号ユニホール用
300×1050	319.9	7.0	525	340	1号ユニホール用
300×1300	319.9	7.0	650	340	1号マンホール用
300×1400	319.9	7.0	700	340	2号ユニホール用

品名 下水道用硬質塩化ビニル管
クラ形マンホール継手 (MRK)



規格 JSWAS K-1

受領印

株式会社ヴァンテック

図番 SW-30720

管理 No. 02050816