

# ヴァンテックパイプ

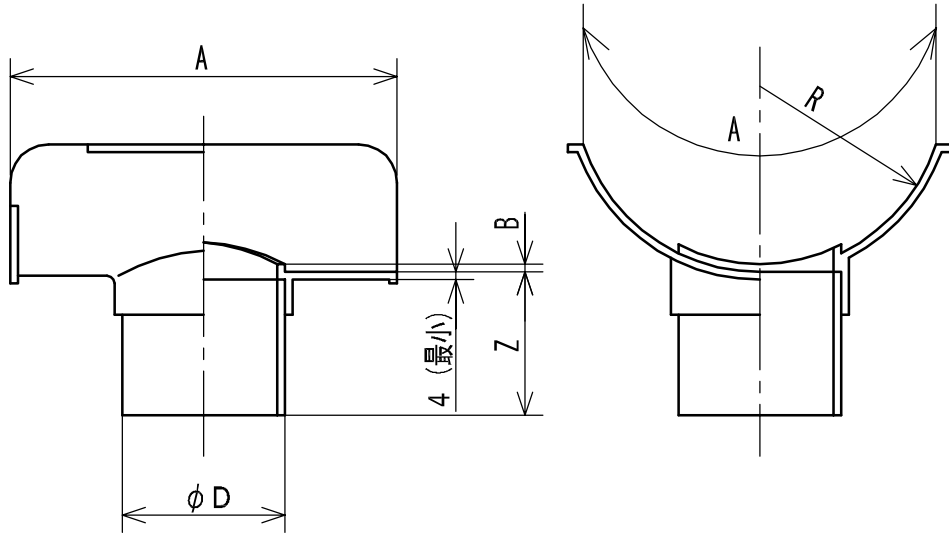

(単位 : mm)

呼び径	D	Z	A	B	R
150×100	114.0±0.4	120±10	250	5.1	82.5
※150×125	140.0±0.5	120±10			
※200×100	114.0±0.4	120±10	300	6.5	108.0
200×125	140.0±0.5	120±10			
200×150	165.0±0.5	140±10			
※250×100	114.0±0.4	120±10	300	7.8	133.5
250×125	140.0±0.5	120±10			
250×150	165.0±0.5	140±10			
250×200	216.0±0.7	160±10			
※300×100	114.0±0.4	120±10	300	9.2	159.0
※300×125	140.0±0.5	120±10			
300×150	165.0±0.5	140±10			
300×200	216.0±0.7	160±10			
※350×100	114.0±0.4	120±10	300	10.5	185.0
※350×125	140.0±0.5	120±10			
350×150	165.0±0.5	140±10			
350×200	216.0±0.7	160±10			

- 備考 1. Aは、最小、Bは、最大とする。  
 2. Rは、標準値とする。  
 3. ※は自社規格品。

品名 下水道用硬質塩化ビニル管継手  
 副管用90度支管（塩ビ管用）（VS）



規格

JSWAS K-1

受領印

株式会社ヴァンテック

図番

SW-10250

管理No.

05050816